

Installationsanleitung

Duschpaneel-Adapter f. Presto

90-001878

Verwendungszweck

Der Duschpaneel-Adapter soll die Installation vom T-safe Easy-Fix Wandduschfilter an verschiedenen Presto Duschpaneelen erleichtern.

Dieser Duschpaneel-Adapter ist mit den folgenden Presto Duschpaneelen kompatibel:

- **DL 400**
E SENSOR, SE, E TOUCH
- **PRESTOTEM 2**
SENSOR, TOUCH, P50, ALPA, EINFACH-
STEUERUNG/DOPPELSTEUERUNG
MASTERMIX
- **DL 300 S**
- **DL 800 S**

T-safe A/S
Gydevang 1
3450 Allerød, Dänemark

+45 48 17 22 82
info@t-safe.com
www.t-safe.com

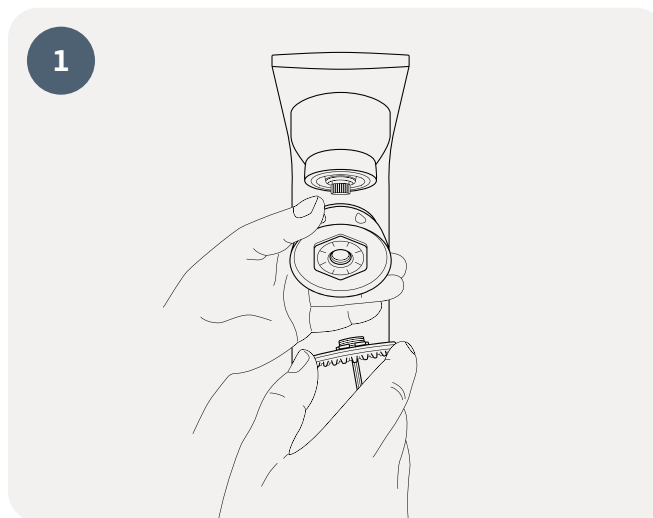

Entfernen Sie die Sprühplatte vom Presto Brausekopf, indem Sie die mittlere Innensechskantschraube lösen. Bewahren Sie diese Teile an einem sicheren Ort auf, damit sie später bei Bedarf wieder eingebaut werden können.

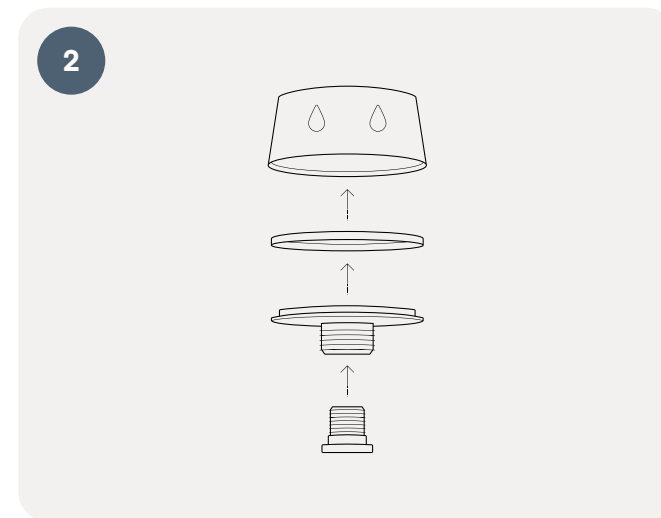

Setzen Sie die transparente Silikondichtung, den Adapter und die folgende Innensechskantschraube in den Presto Brausekopfring ein.

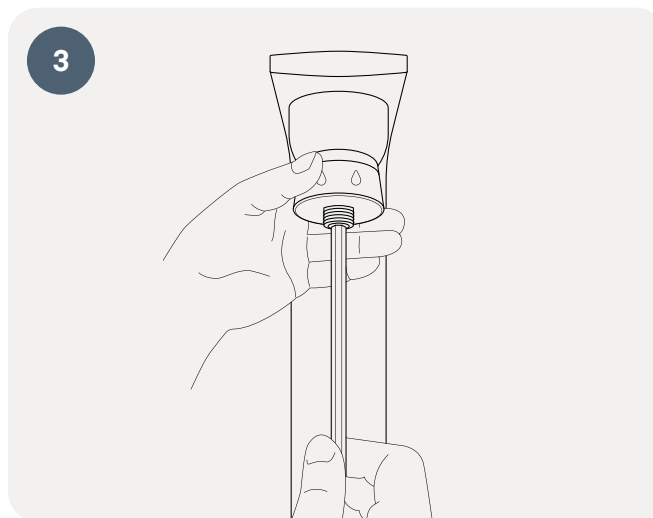

Schieben Sie den Adapter und den Brausekopfring in Position und befestigen Sie ihn mit der hohlen Mittelschraube mit einem sauberen 8-mm-Sechskantschlüssel. Ziehen Sie sie fest an.

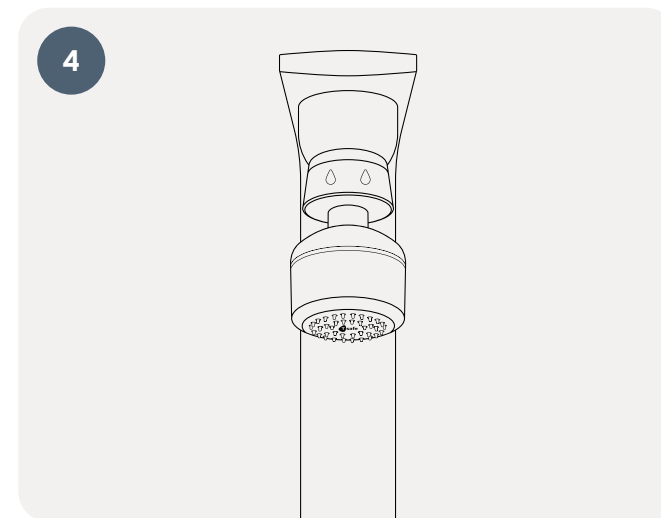

Schließen Sie den T-safe Easy-Fix Wandduschfilter (02-092031) an das 1/2"-Gewinde an.